

三方枠 W2000×H1000×t30 据付参考図

平面図 (S = 1 : 20)

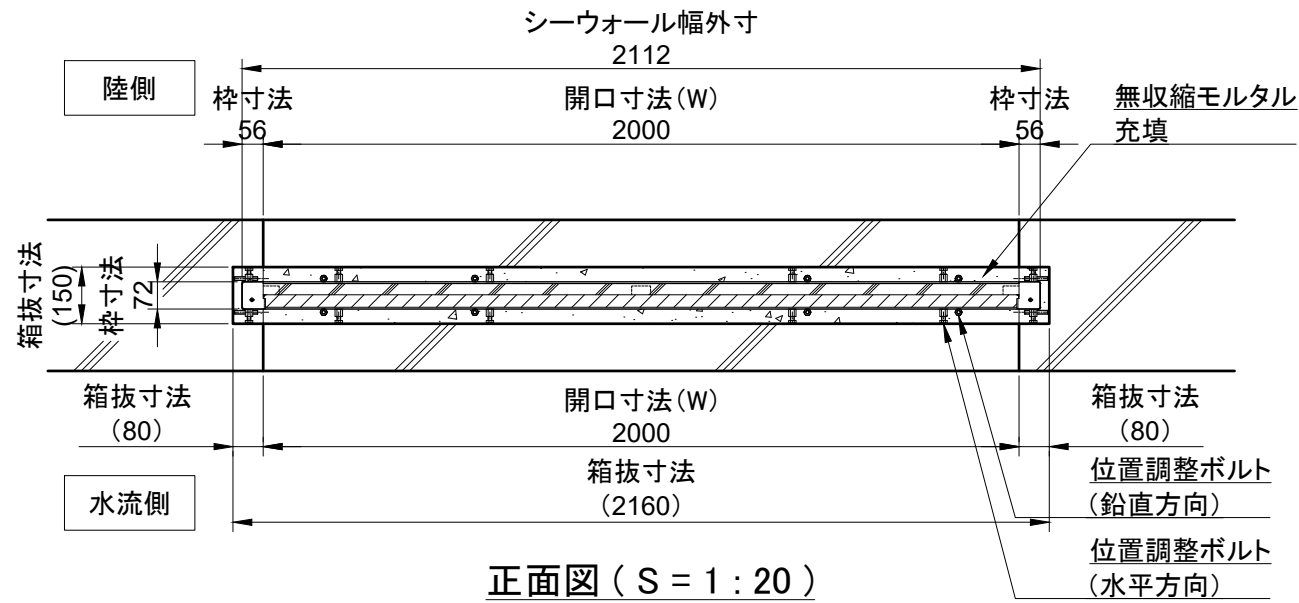

正面図 (S = 1 : 20)

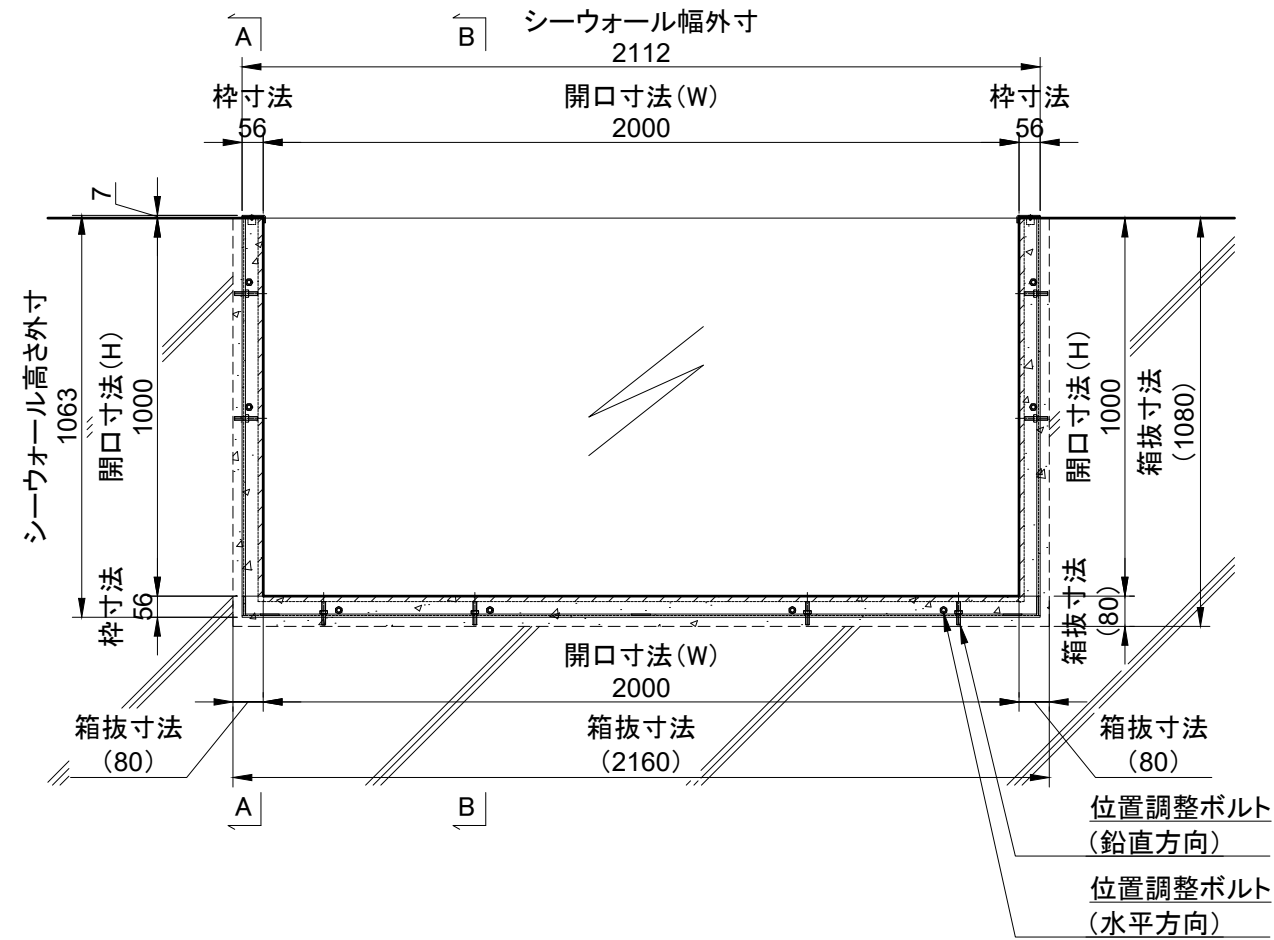

端部詳細図 (S = 1 : 20)

本図は左側仕様です。右側は対称となります。

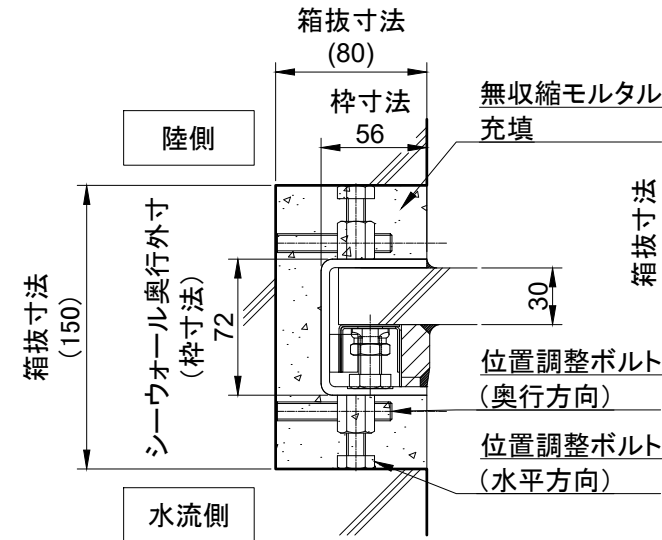

A-A' 矢視図 (S = 1 : 20)

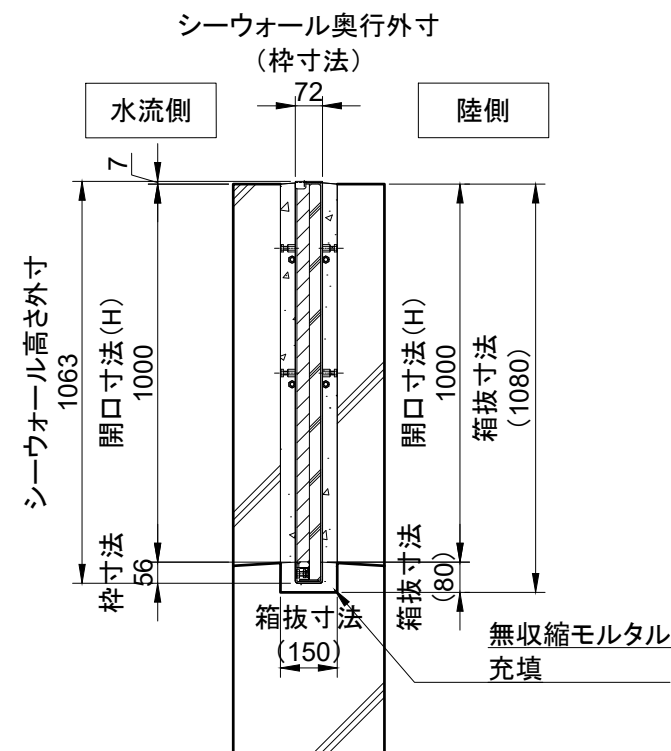

標準部断面詳細図 (S = 1 : 20)

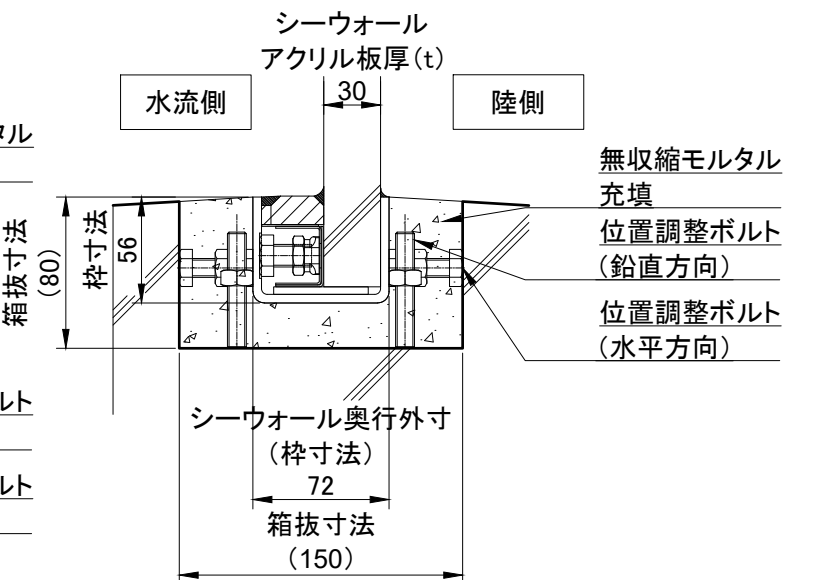

B-B' 矢視図 (S = 1 : 20)

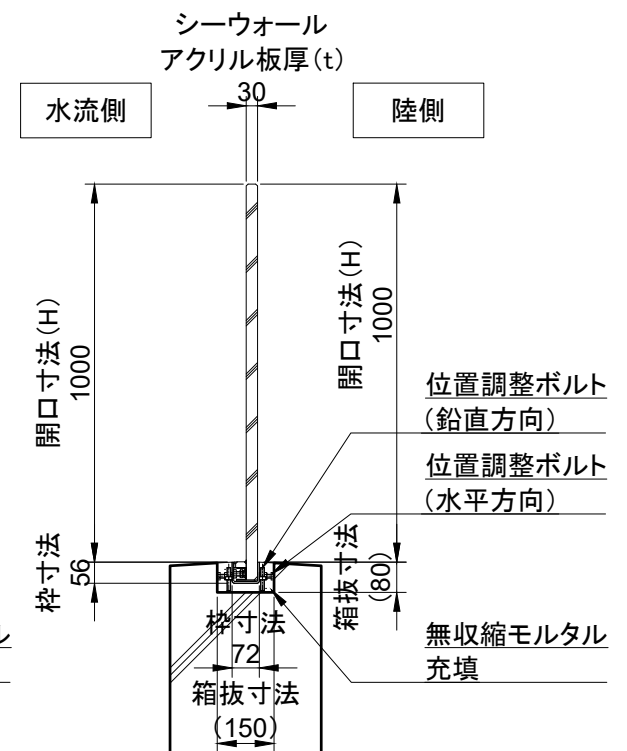

図面	三方枠 W2000×H1000×t30 据付参考図		
尺度	1 : 20 (A3)	図番	-
日付	2024 / 10 / 23	作図	シーウォール推進協議会